

# Micromètres d'intérieur/Vérificateurs d'alésage

## Micromètre d'intérieur de précision à becs

**Modèle :** précision selon la norme DIN 863, tambour de lecture chromé mat, touches carbure, finement rodées, réglage de la précision de mesure par friction.  
Livraison sous étui.

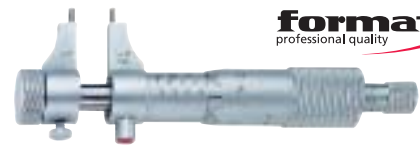

**format**  
professional quality

Réf.		0030	0050	0075	0100
Capacité de mesure	mm	5-30	25-50	50-75	75-100
<b>4133</b>		52,20	58,00	64,90	70,70
∅ du tambour	mm	17,0	17,0	17,0	17,0
Pas de la touche mobile	mm	0,5	0,5	0,5	0,5
Lecture	mm	0,01	0,01	0,01	0,01

(416)

## Micromètre d'intérieur de précision à becs

**Modèle :** précision selon la norme DIN 863, idéal pour mesurer les alésages. La facilité d'utilisation permet d'obtenir des mesures de précision, avec un peu d'expérience même dans la plage des  $\mu\text{m}$ . Du fait de sa capacité de mesure, l'appareil représente une alternative avantageuse aux micromètres d'intérieur à trois touches tout en assurant la même précision de mesure. Touches de mesure cylindriques en carbure, corps mobile sur roulement à billes, tambour à friction, reproductibilité  $< 2 \mu\text{m}$ .  
Livraison en coffret bois.



Hartig

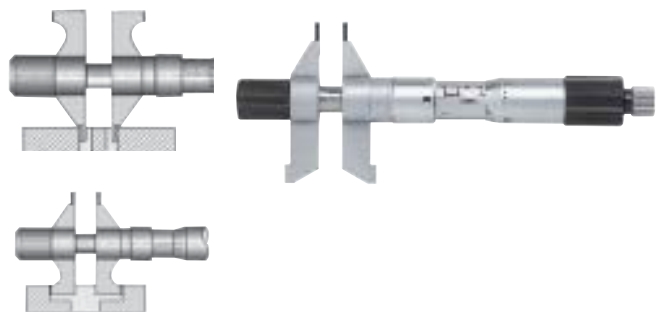

Réf.		0055
Capacité de mesure	mm	5-55
<b>4134</b>		540,00
∅ du tambour	mm	21,0
Pas de la touche mobile	mm	0,5
Lecture	mm	0,01
Erreur maxi.	$\mu\text{m}$	2,5

(413)

## Micromètre d'intérieur de précision avec rallonges

**Modèle :** précision selon la norme DIN 863, tambour de mesure chromé mat, surfaces de mesure bombées en carbure. Tambour gradué 17 mm de  $\phi$ , lecture à 0,01 mm, pas de vis 0,5 mm, corps de mesure réglable de 25 mm, avec manche protégé contre la chaleur de la main. L'erreur indiquée dans le tableau se rapporte à la cote maximum du jeu.  
Livraison en coffret bois.



Hartig

Réf.	Capacité de mesure mm	<b>4140</b>	∅ du tambour mm	Pas de la touche mobile mm	Lecture mm	Rallonges mm	Erreur maxi. $\mu\text{m}$
0250	50- 250	336,26 $\diamond$	17	0,5	0,01	25 ; 50 ; 100	8
0450	50- 450	414,66 $\diamond$	17	0,5	0,01	25 ; 50 ; 100 ; 200	10
0850	50- 850	521,81 $\diamond$	17	0,5	0,01	25 ; 50 ; 100 ; 200 ; 400	12
1250	50-1250	621,12 $\diamond$	17	0,5	0,01	25 ; 50 ; 100 ; 200 ; 400 ; 400	14
1450	50-1450	662,93 $\diamond$	17	0,5	0,01	25 ; 50 ; 100 ; 200 ; 400 ; 600	15

(413)



## Vérificateur d'alésage à auto-centrage avec comparateur

**Modèle :** avec points fixes en acier, touche mobile en carbure,  $\phi$  du comparateur 58 mm, permettant la mesure rapide de différentes caractéristiques d'alésage.  
Livraison en coffret bois, comparateur compris.



**format**  
professional quality



Réf.		0035	0050	0160
Capacité de mesure	mm	18-35	35-50	50-160
<b>4143</b>		87,90	87,90	94,50
Profondeur de mesure	mm	115	150	200
Lecture	mm	0,01	0,01	0,01

(418)